

## Конденсатоотводчики серии SP с биметаллическим термостатическим элементом

### Описание

Конденсатоотводчики серии **SP** имеют пилотное управление главным клапаном. Корпус конденсатоотводчика выполнен из стали. Конденсатоотводчики специально разработаны для отвода большого количества конденсата.

Данные конденсатоотводчики не боятся перегрева и имеют чувствительный биметаллический элемент, который управляет главным клапаном большого диаметра. Конденсатоотводчики могут быть отремонтированы без демонтажа с трубопровода. Конденсатоотводчики могут свободно выпускать воздух и неконденсирующиеся газы, а также большое количество холодного конденсата при запусках паровой системы и не пропускать пар во время ее работы.

Конденсатоотводчики серии **SP** имеют встроенный фильтр, защищающий пилотный клапан, а также устройство для изменения температуры сливаемого конденсата.

### Поставляемые типы

**SP80N** и **SP100N** Для низких давлений

**SP80E** и **SP100E** Для средних давлений

### DN и соединения

DN80 SP80N и SP80E или DN100 SP100N и SP100E с фланцами PN40, ASME 150 или ASME 300.

5.4

### Ограничение применения

#### SP80N и SP100N

Исполнение корпуса	ASME класс 300
PMO - Максимальное рабочее давление	3 бари
TMO - Максимальная рабочая температура	300°C
Минимальное рабочее давление	0,5 бари
ΔPMX - Давление за конденсатоотводчиком не должно превышать 90% от давления до конденсатоотводчика.	
Давление холодного гидротестирования	76 бари

#### SP80E и SP100E

Исполнение корпуса	ASME класс 300
PMO - Максимальное рабочее давление	21 бари
TMO - Максимальная рабочая температура	300°C
Минимальное рабочее давление	1,5 бари
ΔPMX - Давление за конденсатоотводчиком не должно превышать 90% от давления до конденсатоотводчика.	
Давление холодного гидротестирования	76 бари

### Рабочий диапазон



Издие не должно использоваться в данной области параметров.

\*PMO Максимальное рабочее давление.

**A - B** Фланцы ASME 150

**A - C** Фланцы PN40

**A - D** Фланцы ANSI 300

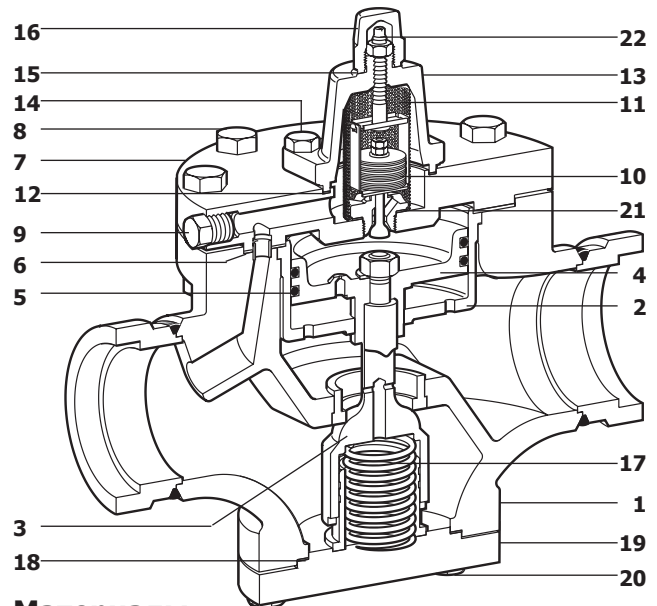

### Материалы

№ Деталь	Материал
1 Корпус	Сталь ASTM A216 WCB и A 105
2 Направляющая поршня	Сталь нерж.
3 Главный клапан	Сталь нерж. AISI 304L
4 Поршень	Сталь нерж.
5 Упл. кольца	Сталь нерж.
6 Прокладка	Графит (без асбеста)
7 Крышка	Сталь ASTM A105N
8 Болты	Сталь ASTM A193 B7 и A194 2H
9 Пробка	Сталь
10 Биметаллический элемент	Сталь нерж.
11 Экран фильтра	Сталь нерж. AISI 304L
12 Прокладка	Медь/графит (без асбеста)
13 Колпачок	Сталь ASTM A105
14 Болты	Сталь ASTM A193 B7
15 Прокладка	Медь/графит (без асбеста)
16 Колпачок	Сталь ASTM A105
17 Пружина	Сталь нерж.
18 Прокладка	Графит (без асбеста)
19 Нижняя крышка	Сталь ASTM A105N
20 Болты	Сталь ASTM A193 B7
21 Прокладка	Сталь нерж. AISI 304
22 Настроечный винт	Сталь нерж. ASTM A276 316L